

ホイールコンベヤ

ホイールコンベヤ
スチールコロ
プレスベアリング

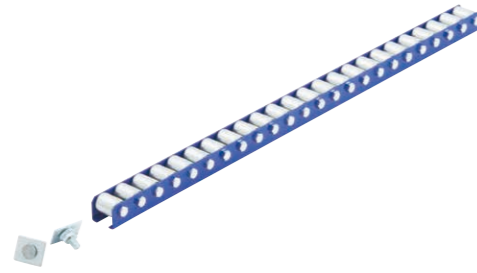

■型式・寸法表記例

CPT	20	25	25P	×	2000L
機種名	コロ径	コロ幅	コロピッチ(P)	機長(L)	
	型式		寸法表記(単位:mm)		
単位:mm					

CPT2025 型

(旧 CMTP2006W型)

コロ	φ20×25(プレスベアリング)
コロピッチ(P)	25, 30, 35
コロ取付ボルト	M6×38L 六角ボルト
機長(L)	2000(実寸=L)
機幅	42(ボルト含む全幅)
フレーム	L26×7×1.6t(SS)
コロ1個当たりの許容荷重	20kg

※フレーム固定用パーツ有り

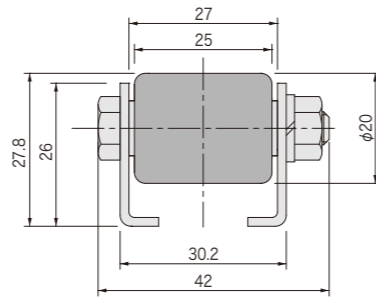

CPT2508 型

(旧 CMTP2506型)

コロ	φ25×7.4(プレスベアリング)
コロピッチ(P)	30, 35
コロ取付ボルト	M6×27L 六角ボルト
機長(L)	2000(実寸=L)
機幅	31(ボルト含む全幅)
フレーム	L26×7×1.6t(SS)
コロ1個当たりの許容荷重	25kg

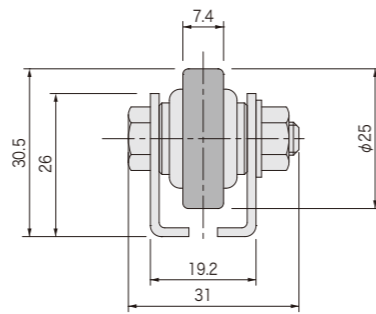

CPT3812 型

(旧 CUT3806型)

コロ	φ38×12(プレスベアリング)
コロピッチ(P)	50, 75, 100, 150
コロ取付ボルト	M6×38L 六角ボルト
機長(L)	1800, 2000(実寸=L-6)
機幅	42(ボルト含む全幅)
フレーム	L40×11×7×1.6t(SS)
コロ1個当たりの許容荷重	15kg

※フレーム固定用パーツ有り

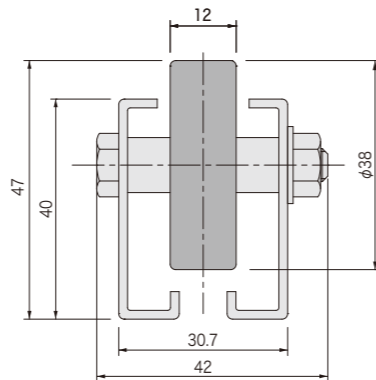

CPT4020F 型

コロ	φ40×20(プレスベアリング)
コロピッチ(P)	50, 75, 100, 150
コロ取付ボルト	M6×38L 六角ボルト
機長(L)	1800, 2000(実寸=L-6)
機幅	42.4(ボルト含む全幅)
フレーム	L40×9.8×1.6t(SS)
コロ1個当たりの許容荷重	20kg ⁹

※フレーム固定用パーツ有り

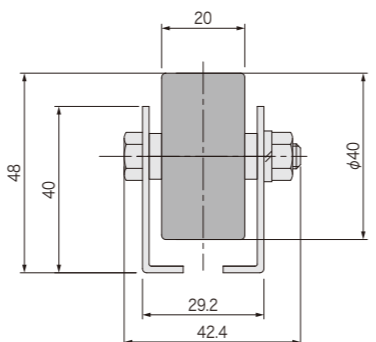

ホイールコンベヤ

ホイールコンベヤ
スチールコロ
削り出しベアリング

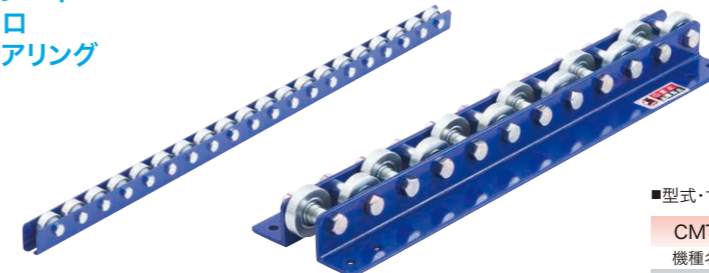

■型式・寸法表記例

CMT	25	09	30P	×	2000L
機種名	コロ径	コロ幅	コロピッチ(P)	機長(L)	
	型式		寸法表記(単位:mm)		
単位:mm					

CMT2509 型

(旧 CMT2506型)

コロ	φ25×9(削り出しベアリング樹脂リテーナ入り)
コロピッチ(P)	30, 35
コロ取付ボルト	M6×27L 六角ボルト
機長(L)	2000(実寸=L)
機幅	31(ボルト含む全幅)
フレーム	L26×7×1.6t(SS)
コロ1個当たりの許容荷重	30kg

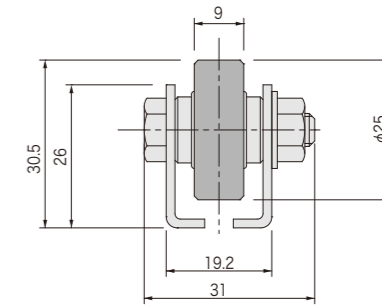

CMT5013W 型

(旧 CCT5012型)

コロ	φ50×13(削り出しベアリング樹脂リテーナ入り)
コロピッチ(P)	40, 50(千鳥配列)
コロ取付ボルト	M12×70L 六角ボルト
機長(L)	2000(実寸=L-6)
機幅	140
フレーム	L50×50×6t(SS)
コロ1個当たりの許容荷重	100kg

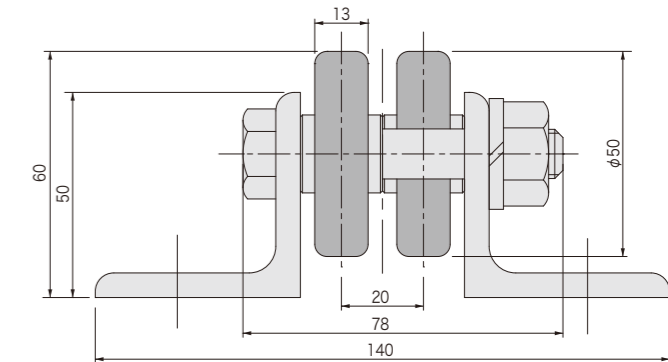

フリーローラーコンベヤ

ホイールコンベヤ

スハシヤルグラマシヤ

昇降ユニット

軽荷重搬送コンベヤ

中荷重搬送コンベヤ

重荷重搬送コンベヤ

専用機器

駆動ローラー