

# 軽荷重搬送コンベヤ

## ミニベルトコンベヤ

### ポピュラータイプ CZ型・CZV型(蛇行レス)



■実ベルト幅

L	呼称ベルト幅 B 50~350	呼称ベルト幅 B 400~600
500~4000	B-5	B
4010~max	B-15	B-10

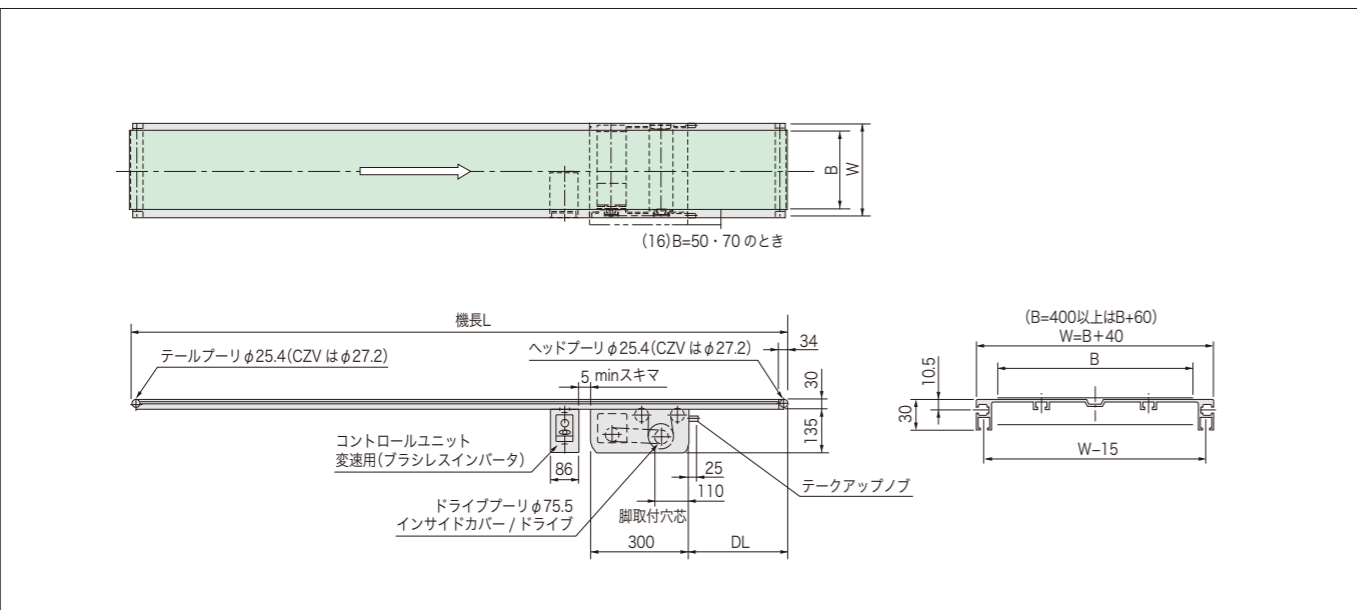

単位:mm

型式	CZ	CZV(蛇行レスタイプ)
搬送荷重目安	10kg/m(30kg/台)	10kg/m(30kg/台)
プーリ	φ25.4(ヘッド/テール)	φ27.2(ヘッド/テール)
ベルト幅(W)	50, 70, 100~400(50とび), 500, 600	50, 70, 100~400(50とび), 500, 600
機長(L)(100とび)	500~12000(50W, 70Wは4000Lまで)	500~6000(50W, 70Wは4000Lまで)
電源	単相 100V・200V 3相 200V	単相 100V・200V 3相 200V
ベルト	ポリウレタン製1プライベルト グリーン	ポリウレタン製1プライベルト グリーン
フレーム	アルミ押し出し材(高さ30)	アルミ押し出し材(高さ30)
モータ出力(W)	変速(ブラシレス)	50 130
	定速	40 60 90
ベルト速度(m/min)	変速	0.1~4 0.3~15 0.5~25 0.6~35
	定速(近似値)	2/2 5/6 9/11 15/18 22/26 31/39(50Hz/60Hz)
	変速	0.1~4 0.3~15 0.5~25 0.6~35
	定速(近似値)	2/2 5/6 10/12 15/18 20/24 26/31 (50Hz/60Hz)

# 軽荷重搬送コンベヤ

## ミニベルトコンベヤ

### 強力タイプ CMH型・CHV型(蛇行レス)



■実ベルト幅

L	実ベルト幅
500~4000	B
4010~max	B-10

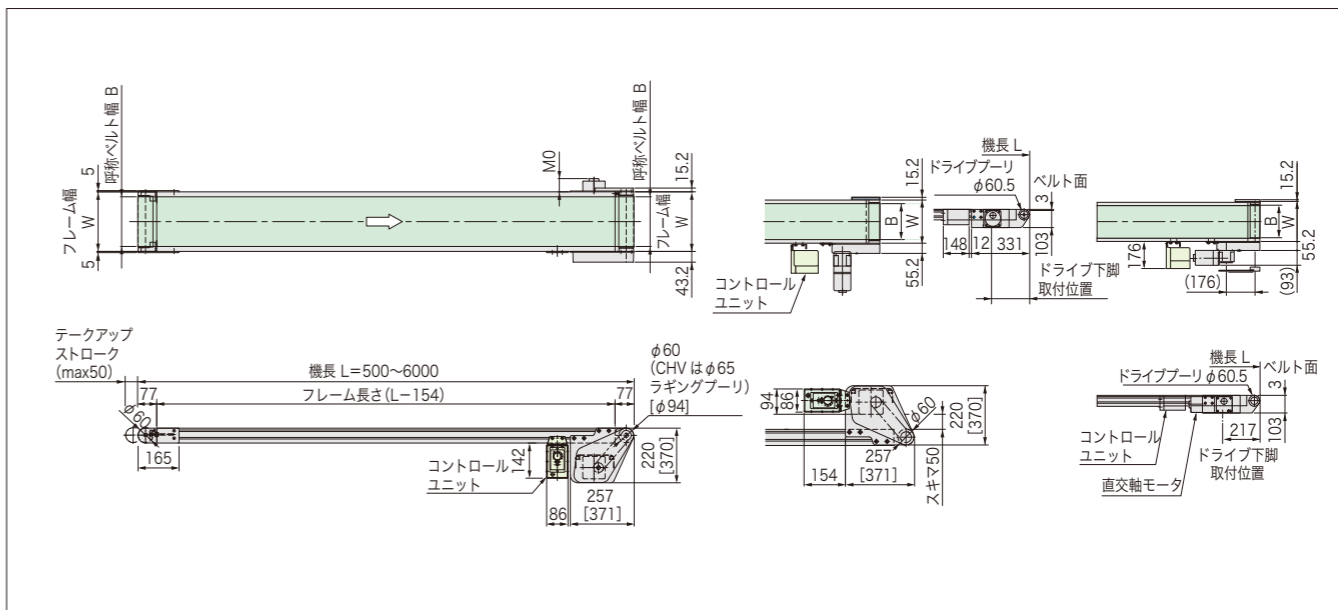

単位:mm

型式	CMH	CHV(蛇行レスタイプ)
搬送荷重目安	20kg/m(100kg/台)	20kg/m(100kg/台)
プーリ	φ60(ヘッド/テール)	φ65(ヘッド) φ60(テール)
ベルト幅(W)	50, 70, 100~400(50とび), 500, 600	50, 70, 100~400(50とび), 500, 600
機長(L)(100とび)	500~12000(50W, 70Wは4000Lまで)	600~6000(50W, 70Wは4000Lまで)
電源	単相 100V・200V 3相 200V	単相 100V・200V 3相 200V
ベルト	ポリウレタン製1プライベルト グリーン	ポリウレタン製1プライベルト グリーン
フレーム	アルミ押し出し材(高さ60)	アルミ押し出し材(高さ60)
モータ出力(W)	変速(ブラシレス)	50 130
	定速	40 60 90
ベルト速度(m/min)	変速	0.1~4 0.3~15 0.4~20 0.5~31
	定速(近似値)	2/2 5/6 10/12 16/19 21/25 26/32(50Hz/60Hz)
	変速	0.1~4 0.3~15 0.4~20 0.5~31
	定速(近似値)	2/2 5/6 10/12 16/19 21/25 26/32(50Hz/60Hz)